

三鸥

Pro 高精度卡盘

- 三鸥再次推出高精度新品
- 三鸥 Pro 高精度卡盘是三鸥最新推出的战略产品
- 三鸥 Pro 精度 $\leq 0.03\text{mm}$ (径向、端面、外圆)

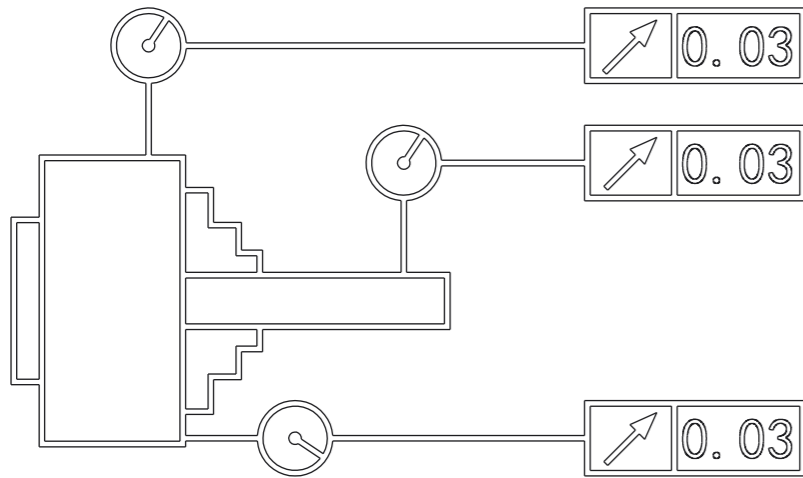

三鸥夹持科技，与世界工业同步

世界钻夹头和机床附件核心制造商 | 全球卡盘销量领先



浙江三鸥机械股份有限公司 | 电话 (TEL) :0576-82122222
ZHEJIANG SAN OU MACHINERY LIMITED COMPANY | 传真 (FAX) :0576-82512198

<http://www.sanouchuck.com> | E-mail:sanou@sanouchuck.com

地址:浙江省台州市路桥区永长路高新园区



Pro 高精度卡盘

SAN OU[®]

Pro 耐用型卡盘

高精度 长寿命

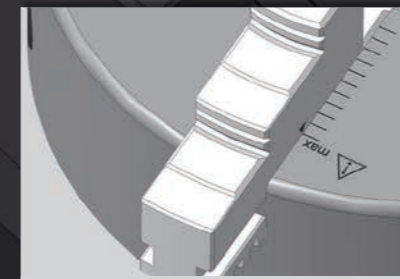

行程刻度线-卡爪最大极限位置
避免超尺寸夹持,造成工件飞脱的危险



瑞士进口Thermo光谱仪
炉前光谱分析,确保元素在标准范围内

www.sanouchuck.com

精度0.03mm的三大保障

Pro 高精度卡盘

高强度材质

盘体采用高强度HT300

专业精密铸造

- 炉前光谱分析：确保元素在标准范围内
- 金相石墨等级分析：确保每只产品符合标准
- 特殊热处理工艺：进口多用炉特殊工艺淬火

高端进口设备



- 欧洲进口多用炉
- 德国进口温泽三坐标
- 瑞士进口Thermo光谱仪
炉前光谱分析，确保元素在标准范围内

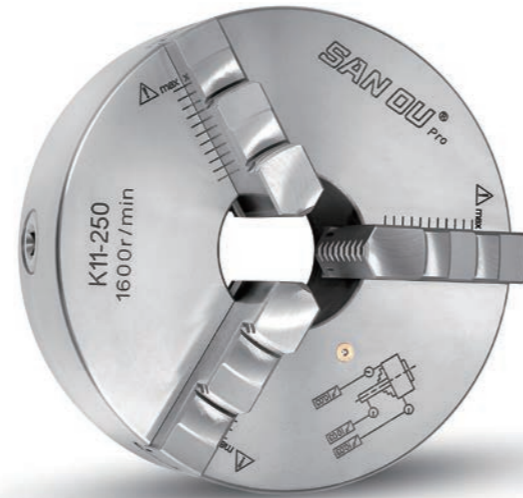

参数表

Pro 高精度卡盘

尺寸图 DIMENSION DRAWING

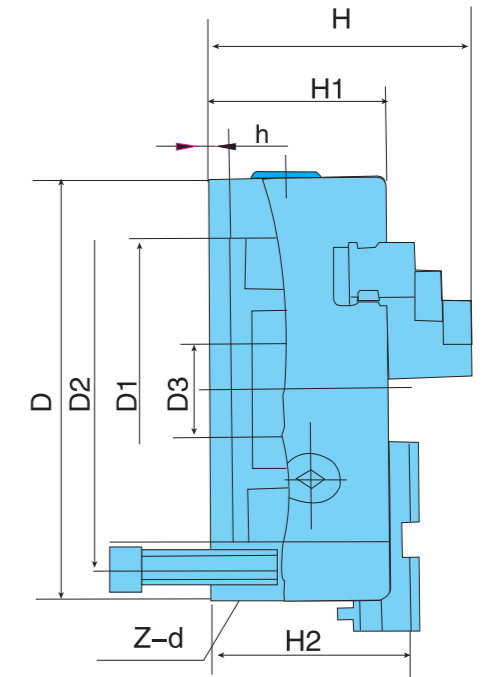
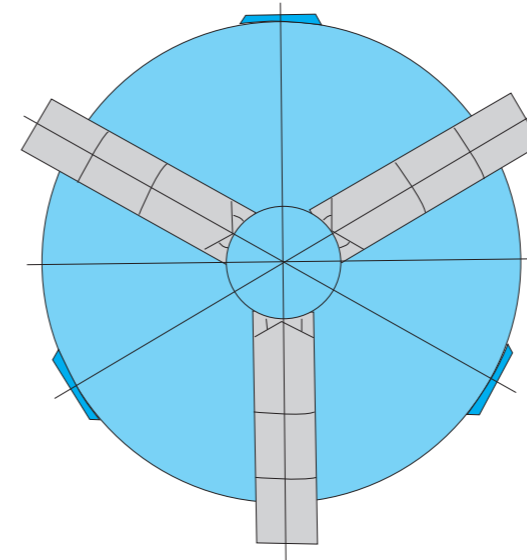

尺寸、性能参数 DIMENSION CHARACTERSTIC PARAMETERS

规格D	D1	D2	D3	H	H1	H2	h	Z-d	最大输入扭矩Nm	极限转r/min
80	55	66	16	66	50	-	3.5	3-M6	40	4000
100	72	84	22	74.5	55	-	3.5	3-M8	60	3500
125	95	108	30	84	58	-	4	3-M8	100	3000
130	100	115	30	86	60.5	-	3.5	3-M8	100	3000
160	130	142	45	95	65	-	5	3-M8	160	2500
165	130	145	40	96.5	67.5	-	4.5	3-M8	160	2500
190	155	172	54	105	75	-	5	3-M10	250	2000
200	165	180	65	109	75	-	5	3-M10	250	2000
250	206	226	80	120	80	-	5	3-M12	320	1600

值得信赖的高精度手动卡盘

高精度 | 长寿命 | 复合化加工工艺

